

Üzemeltetési utasítás

Figyelem:

Az első üzembehelyezés előtt olvassa el figyelmesen ezt az üzemeltetési utasítást és feltétlenül ügyeljen a biztonsági előírásokra!

Az üzemeltetési utasítást gondosan őrizze meg!



LS-9004

<http://www.dolmar.com>

DOLMAR



EU-egyezőségi nyilatkozat

Alulírott Shigeharu Kominami és Rainer Bergfeld, meghatalmazva a DOLMAR GmbH által, kinyilatkozzák, hogy az alábbi DOLMAR márkájú készülékek

Típus: Fahasító

LS-9004

amelyeket a DOLMAR GmbH, D-22045 Hamburg (Németország), Jenfelder Str.38. gyártott, megfelelnek az ide vonatkozó EU-irányelvek alapvető biztonsági és egészségügyi követelményeinek:

EU-gépészeti irányelv 98/37/ EG,

EU-elektromágneses összeférőségi irányelv 89/336/ EWG (módosítva 91/263 EWG, 92/31 EWG és 93/68 EWG által),

Kisfeszültségre vonatkozó 73/23 EWG-irányelv.

Ezen EU-irányelvek követelményeinek szakszerű tanszformálásához mértékadóan a következő szabványokat alkalmaztuk:

EN 609-1, EN 61000-3-2, EN 61000-3-3.

Hamburg, 1.7.2003

A DOLMAR GmbH nevében



Shigeharu Kominami
üzletvezető



Rainer Bergfeld
üzletvezető

Tartalomjegyzék

Oldal

1.	Bevezetés	4
1.1	Teljes körű szállítás és szállítási sérülések	4
2.	A gép alapkivitele	5
3.	Figyelmeztető és biztonsági címkék	6
4.	Biztonsági útmutatások	8
4.1	Rendeltetésszerű használat	8
5.	Kezelés	9
5.1	A védőkengyel felszerelése	9
5.2	A villamossággal kapcsolatos útmutatások	9
5.3	A hidraulikával kapcsolatos útmutatások	9
5.4	A kétkezes vezérlés ellenőrzése	10
5.5	Az üzembe helyezéssel kapcsolatos útmutatások	10
5.6	Biztonsági útmutatások	10
5.7	A hasítási hossz beállítása	11
5.8	Útmutatások a közbenső asztalhoz	11
5.9	A farögztés beállítása	11
5.10	Munkavégzés a fahasítóval	12
5.11	Munkavégzés a billenő asztallal	12
6.	Szállítás	13
7.	Hasító kereszt, hasítóék-szélesítő és hasítóék-hosszabbító	13
8.	Ápolás és karbantartás	14
8.1	Rendszeres ápolási feladatok	14
8.2	A hidraulikaolajjal kapcsolatos útmutatások	14
8.3	A hasító oszlop vezetései	14
9.	Műszaki adatok	15
9.1	Zajemisszió	15
9.2	Elektromos berendezés	16
10.	A maradék kockázat vizsgálata	17
10.1	Mechanikai veszélyek elhárítása	17
10.2	Elektromos veszélyek elhárítása	17
11.	Hibák, okok és megszüntetésük	18
12.	Szakszervizelés, pótalkatrészek és garancia	19

Üzemeltetési utasítás

1. Bevezetés

Megköszönjük az irántunk tanúsított bizalmukat és örülünk, hogy Önt is a Tisztelt Vevőink között üdvözölhetjük. Bízunk abban, hogy a vásárolt gép működésével teljes mértékben elégedett lesz.

1.1 Teljes szállítás és szállítási sérülések

Látható szállítási sérülések esetén - amelyeket a sérült csomagolásról, a készüléken vagy a gépen az összekarcolt vagy deformálódott alkatrészekről ismerünk fel - a sérülést feltétlenül fel kell tüntetni a szállítólevélen: a másolaton is, mely az Öné, és a szállítólevélen is, melyet alá kell írnia.

Az átadónak (gépkocsivezető) ezt feltétlenül ellen kell jegyezni. Amennyiben a szállító vonakodna a szállítási sérülés igazolásától, akkor jobb, ha Ön az átvételt végképp megtagadja, és azonnal tájékoztat bennünket. Egy utólagos igényt a szállítólevélen lévő megjegyzés nélkül sem a szállító, sem pedig a szállítás biztosítója nem ismer el.

A rejtett szállítási sérülést legkésőbb két nap elteltével jelenteni kell; ez azt jelenti, hogy ezen időszak alatt ellenőriznie kell a leszállított áruját. Az ezt követő bejelentéseket általában nem veszik figyelembe. Minden esetben írja be a szállítási papírokba a következőt, ha egy rejtett sérülést gyanít: „Az áruátvétel egy rejtett szállítási sérülés gyanújának fenntartása mellett történik“.

A szállítók biztosítói gyakran nagyon bizalmatlanul reagálnak és megtagadják a térítéseket.

Próbálja meg ezért a sérüléseket egyértelműen bizonyítani (esetleg fényképpel).

A fentiekkel kapcsolatban a megértését kérjük.

Köszönjük a közreműködését.

2. A gép alapkivitele

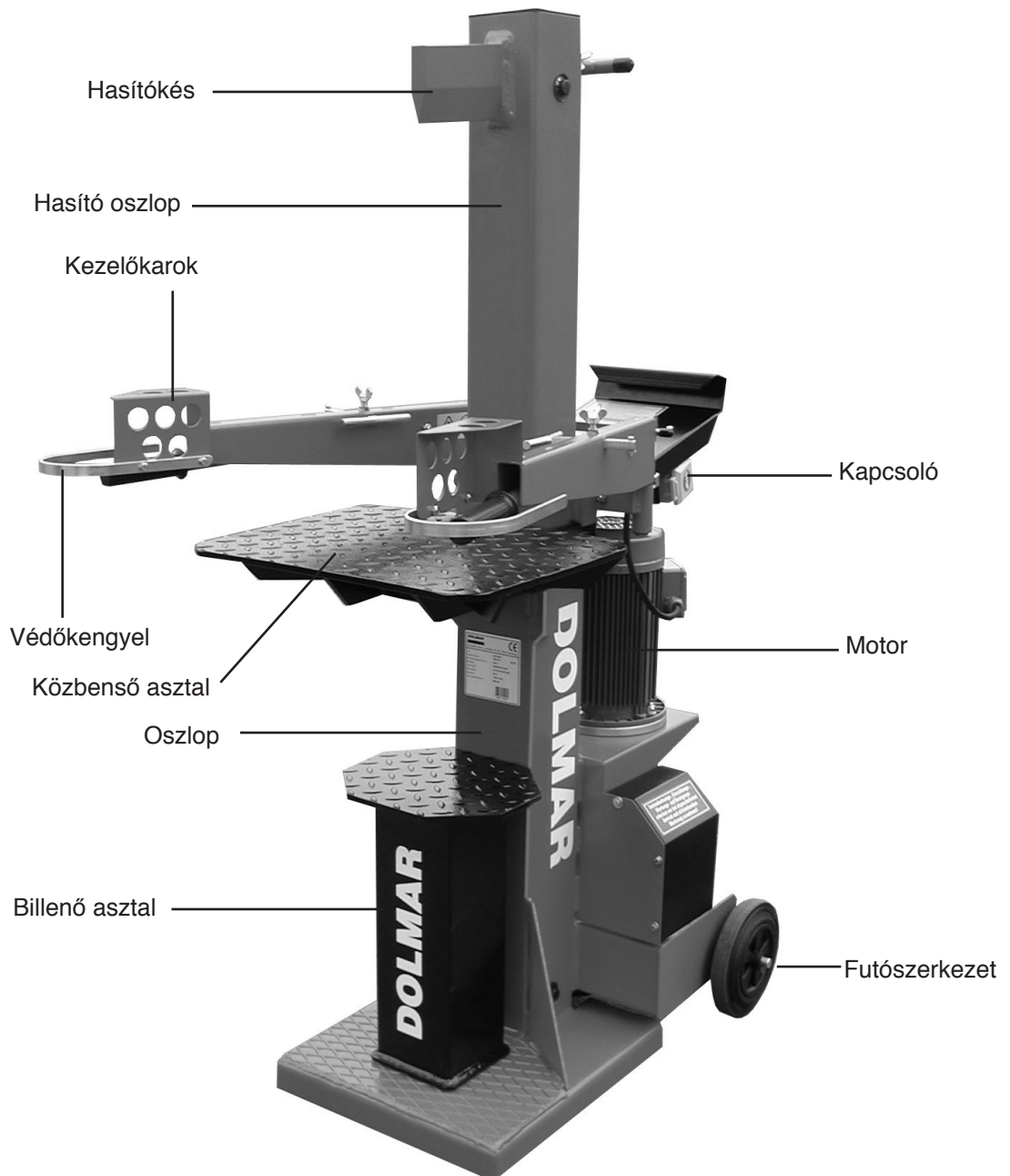

3. Figyelmeztető és biztonsági címkék

Jelmagyarázat

A készüléken és az üzemeltetési útmutatás olvasásakor a következő jelekkel fognak találkozni.



Az üzembe helyezés előtt a kezelési utasítást elolvasni!



A géppel végzett munka során védőkesztyűt viselni!



Viseljen védőcipőt!



Az útmutatásokat figyelembe venni!



A géppel történő munkavégzéskor szem- és fülvédőt viselni!



A figyelmeztetést figyelembe venni!



Csak egy személy általi üzemeltetésre!



Mozgó gépezetek!



Az üzembe helyezési, beállítási, karbantartási és takarítási munkákat csak kikapcsolt hajtásnál és álló szerszámnál elvégezni!



Az üzembe helyezés előtt a kezelési utasítást és a biztonsági útmutatásokat elolvasni és a biztonsági távolságot be kell tartani!

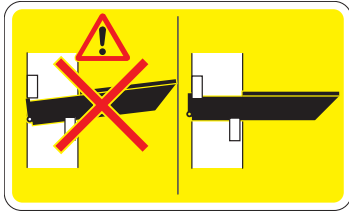

Figyelem! Asztalpozíció!

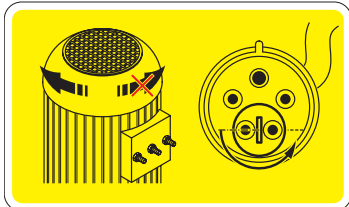

Vegye figyelembe a forgásirányt!

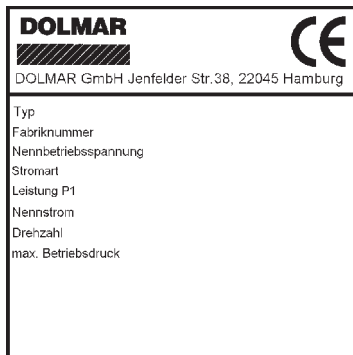

Ez a címke a gyártó cégmegnevezését és a legfontosabb műszaki adatokat tartalmazza.



DOLMAR - Logo



Ne dobja az elektromos szerszámokat a háztartási hulladékok közé!

A használt elektromos és elektronikai készülékekre vonatkozó 2002/96/EG európai parlamenti és tanácsi irányelv és annak a nemzeti jogba való átvezetése szerint az elhasznált elektromos szerszámokat külön kell gyűjteni, és a környezetbarát újrahasznosítás céljára át kell adni.

4. Biztonsági útmutatások



A karbantartási-, beállítási-, ápolási- és takarítási munkákat, valamint a gép szállítását csak kikapcsolt hajtásnál és álló szerszámnál szabad elvégezni.

Az üzemeltetésre, szerelésre, karbantartásra, javításra, a zavarokra és hasonlókra vonatkozó útmutatásokat nyomatékosan be kell tartani, hogy kizárjuk a veszélyeket és elkerüljük a károkat. Ezen túlmenően a gépet csak olyan személyek kezelhetik, tarthatják karban, helyezhetik üzembe, akik jól ismerik a készüléket és oktatásban részesültek annak veszélyeiről. A vonatkozó baleset-megelőzési előírásokat, valamint az általánosan elismert biztonságtechnikai, munkaorvostani és közlekedésjogi szabályokat be kell tartani.

18 év alatti személyeket nem szabad hasítógépeken foglalkoztatni. Megengedett viszont 16 év feletti személyek részére ennek a tevékenységnek az átruházása, amennyiben az egy kiképzési cél miatt szükséges és a védelem egy szakavatott személy felügyelete mellett biztosított.

A munkahely legyen és maradjon olyan, hogy biztonságosan lehessen ott dolgozni.

A munkaterületet az akadályoktól (megbotlási lehetőségek) mentesíteni kell. A síkos és csúszós helyeket fel kell értesíteni, amely célra a fűrészpor és a fahamu nem alkalmasak.

A gépnek biztos felállítási hellyel kell rendelkeznie.

- A munkahelyen gondoskodni kell a kielégítő világításról.
- A munkavégzéshez egy kielégítő mozgásszabadságú, sík és biztosan járható terület szükséges.
- Az elektromos berendezéseken csak villamos szakember végezhet munkákat.
- A kezelő személy számára a biztonságos cipő és a testhez szorosan simuló ruházat viselése szükséges.
- A fahasítót csak a gyártó által felszerelt, illetve betervezett biztonsági berendezésekkel szabad üzemeltetni.
- Üzemelő gépet soha ne hagyjon felügyelet nélkül.

A vonatkozó baleset-megelőzési előírásokat, valamint az általánosan elismert biztonságtechnikai, munkaorvostani és közlekedésjogi szabályokat be kell tartani.

A kezelő személy számára a személyes védőfelszerelések, a biztonságos cipő, a testhez szorosan simuló ruházat, a megfelelő munkakesztyű és a védőszemüveg viselése szükséges.

A fahasító körülötti munkahelynek, illetve az oda- és elszállításához szükséges közlekedési utaknak olyanoknak kell lenni, és úgy kell azokat karbantartani, hogy lehetséges legyen a biztonságos munkavégzés.

4.1 Rendeltetésszerű használat

A fahasítót 1 személy általi üzemeltetésre tervezték. Egy gépen soha nem dolgozhat kettő, vagy több személy.

A méter- és a rövidfa-hasítót kizárólag a tűzifa szálirányban történő aprítására tervezték.

A hasításnál feltétlenül ügyelni kell arra, hogy a hasítandó fa csak a hasítóasztal bordáslemezén feküdjön fel.

Egy más jellegű használat nem felel meg a „rendeltetésszerű használat”-nak. Az ebből eredő bármilyen jellegű károkért a gyártó nem szavatol, a kockázatot kizárólag egyedül a használó viseli.

Az üzemeltetésre, szerelésre, karbantartásra, javításra és hasonlókra vonatkozó útmutatásokat nyomatékosan be kell tartani, hogy kizárjuk a veszélyeket és elkerüljük a károkat.

Csak minimálisan 70 mm és maximálisan 450 mm átmérőjű fadarabokat szabad hasítani.

5. Kezelés

5.1 A védőkengyel felszerelése

A fahasító első üzembe helyezése előtt a védőkengyeleket fel kell szerelni a kezelőkarokra.

Szállítási okokból ezeket csak előszerelték, tehát csak egy csavarral vannak a kezelőkarra csavarozva. Rögzítse a védőkengyelt két-két csavarral a kezelőkaron (lásd a „Védőkengyel-rögzítés” képet). A két csavart húzza meg erősen.

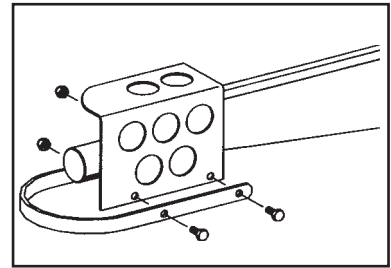

„Védőkengyel-rögzítés”

5.2 A villamossággal kapcsolatos útmutatások

A csatlakozókábelnek 25 m hossz mellett (háromfázisú váltakozó áramú motor 400 V), legalább 1,5 mm² keresztmetszetűnek kell lennie.

Kérjük figyelembe venni, hogy a fahasító nullavezetékét csatlakoztatni kell, különben az üzemelés nem lehetséges.

Az árambevezetés egy kapcsoló-csatlakozódugó kombináción keresztül történik.

Az üzembe helyezés előtt a motor forgásirányát rövid be-és kikapcsolással ellenőrizni kell. A forgásiránynak meg kell egyeznie a motor ventilátorfedelén lévő nyíllal. Amennyiben a forgásirány nem egyezik meg a ventilátorfedélén lévő nyíllal, akkor azt a csatlakozókábelben lévő fázisváltóval módosítani kell.

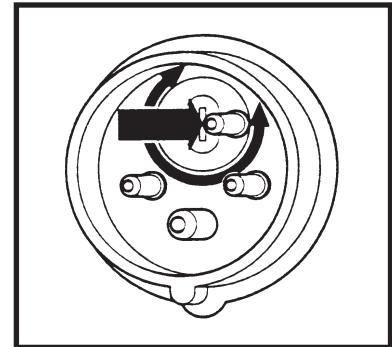

„Fázisváltó”

A motor rossz forgásiránya a hidraulikaszivattyú sérüléséhez vezet.

5.3 A hidraulikával kapcsolatos útmutatások

A hidraulikaolaj-tank a fahasító láb részén található.

Az olajtankot gyárilag feltöltik hidraulikaolajjal.

Ha a szállítás során a fahasítót túlságosan hátra billentik, arra kell ügyelni, hogy a töltőcsőből olaj léphet ki.

Alacsony hőmérsékleteknél az olaj a hidraulikus berendezésben még nagyon sűrű folyású. Ilyen hőmérsékleteknél az azonnali munkavégzés (hasítás) sérülésekhez vezethet a hidraulikus berendezésben.

A hidraulikus berendezés kifogástalan működésének a biztosításához alacsony hőmérsékleteknél a hasítót bizonyos ideig üresjáratban kell üzemeltetni, hogy a hidraulikaolaj felmelegedhessen.

A szabályozószelep beállítását a gyártó üzem elvégzi, további beállítások nem szükségesek.



5.4 A kétkezes vezérlés ellenőrzése

A fahasítót egy mechanikus kétkezes vezérléssel szerelték fel. Ez arra szolgál, hogy a kezelő a géppel történő munkavégzéskor semmiképpen se nyúlhasson be a hasítási tartományba.

A kétkezes vezérlést minden üzem előtt ellenőrizni kell.

A hasítási folyamat indításához mindkét kezelőkart lefelé kell nyomni. (lásd a „Kétkezes vezérlés” ábrát).

A hasítóék lefelé mozog.

Bármelyik kezelőkar elengedésekor a hasítási folyamat megszakad. A hasítóéknek ebben a helyzetben kell maradnia, és nem térhet vissza a kiindulási helyzetébe.

Mindkét kezelőkar elengedésekor a hasítóék ismét visszatér a kiindulási helyzetébe (felfelé).

Ha csak az egyik kezelőkart működtetjük, nem szabad a hasítóéknek lefelé mozognia.

A kezelőkar elengedésekor azoknak önállóan vissza kell állniuk kiindulási helyzetükbe.

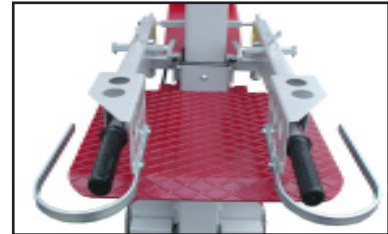

„Kétkezes vezérlés”

5.5 Az üzembe helyezéssel kapcsolatos útmutatások

A fahasítót minden üzembe helyezése előtt ellenőrizni kell, hogy nincsen rajta külső sérülés.

A hidraulikatömítőket és a hidraulikus berendezésen az összes csatlakozási helyet ellenőrizni kell, hogy észrevehessük és megszüntethessük a tömítetlen helyeket.

A gépre minden biztonsági berendezést fel kell szerelni. Ezeket nem szabad eltávolítani, vagy használhatatlanná tenni.

Amennyiben zavarok, vagy hiányosságok lépnének fel, nem szabad a gépet üzembe helyezni addig, amíg ezeket meg nem szüntették.



5.6 Biztonsági útmutatások

A fahasítót egy szilárd és sík alpra kell felállítani.

A munkaterületet mentesíteni kell a famaradékoktól és az akadályoktól (megbotlási lehetőségek). A síkos és csúszós helyeket fel kell érdesíteni.

Semmiképpen se nyúljunk a hasítási tartományba, ha a hasítóék mozog!



5.7 A hasítási hossz beállítása

A fahasítón a kiszállításkor a maximális hasítási hosszt állították be.

A motor bekapcsolásakor a hasítóék automatikusan a maximális emelési magasságra áll be.

Ha olyan fát kell hasítanunk, amelynek a magassága lényegesen a fahasító teljes lökete alatt van, akkor ajánlatos a löketet korlátozni. A löketmagasságot fokozatmentesen lehet állítani.

Állítsuk a hasítókést a kívánt magasságba és kapcsoljuk ki a motort. Ennek során egy kezelőkart lenyomva kell tartani, hogy a hasítóék ne tudjon ismét felfelé mozogni.

Lazítsa meg a szárnyas csavart a fogantyún (a hasító oszlop mögött) és addig húzza kifelé a kapcsolórudat, ameddig csak lehet. Minél kijebb húzza a kapcsolórudat, annál kisebb lesz a hasítási magasság. Rögzítse a kapcsolórudat a kívánt magasságon a szárnyas csavarral. Jól húzza meg a szárnyas csavart.

Most már ismét be lehet kapcsolni a fahasítót. A hasítóék most már nem tud a maximális hosszára kimozogni, mivel a kapcsolórúd korlátozza.

Ha a maximális hasítási hosszt szeretnénk beállítani, meg kell lazítani a szárnyas csavart. Most már a hasítóék ismét ki tud mozogni a maximális hosszára. Ezt követően ismét húzza meg jól a szárnyas csavart.

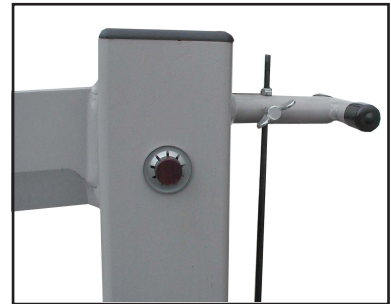

„Hasítási hossz beállítása”

5.8 Útmutatás a közbenső asztalhoz

A közbenső asztalt 550 mm alatti farönkök hasításakor használják.

A közbenső asztalt szerszámok nélkül be lehet akasztani, és ismét ki is lehet venni.

Az asztal elállításához le kell csavarni a szárnyas anyát az asztal tartószerkezetén (oszlop) és ki kell venni a csapot a furatból. Ezután az asztal könnyen megemelhető és előre felé kivehető.

Az asztalt a beakasztáshoz szintén könnyen meg kell elől emelni.

Helyezze az asztalt az oszlopon az alsó tartókra és tolja elbillentett állapotban hátrafelé. Engedje le elől az asztalt és ügyeljen arra, hogy az asztal hátoldalán lévő horgok a felső tartók mögé akadjanak (lásd az „Asztal beakasztása” ábrát). Ezután a csapot be kell dugni az asztaltartó meglévő furataiba, és a szárnyas anyával biztosítani kell.

Ha hosszabb farönköket akarunk hasítani, a közbenső asztalt le kell venni.

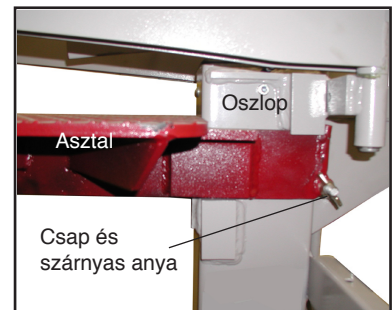

„Az asztal beakasztása”

5.9 A farögztés beállítása

A két kezelőkaron faleszorítók vannak elhelyezve, hogy azok a fát a hasítási folyamat során rögzítsék. Ezeket a farönkök nagyságának megfelelően be lehet állítani. Kisebb faátmérőknél befelé kell őket állítani.

A faleszorítók elállításához a kezelőkarokon lévő szárnyas csavarokat meg kell lazítani. A faleszorítót mindkét oldalon ugyanarra a méretre állítsa be.

A faleszorítók eltolása után a szárnyas csavarokat ismét jól meg kell húzni.

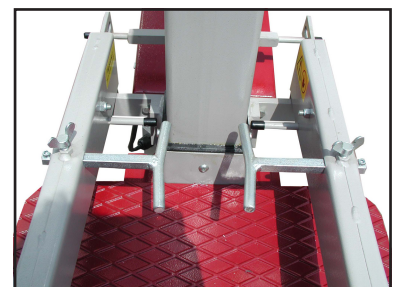

„Faleszorítás”

5.10 Munkavégzés a fahasítóval

Kapcsolja be a fahasítót.

Helyezze a hasítandó fát a hasítóasztalra illetve a láblemezre, és nyomja mindkét kezelőkart befelé. Ezáltal rögzíti a fát.

A hasítási folyamat indításához egyidejűleg mindkét kezelőkart lefelé kell nyomni. Ezzel mozgásba hozzuk a hasítóéket.

Az egész hasítási folyamat során mindkét kezelőkarnak lenyomva kell maradni.

Ha meg akarjuk szakítani a hasítási folyamatot, el kell engedni a kezelőkarokat. A hasítóék visszatér kiinduló helyzetébe.

Ha a hasítási folyamat befejeződött, mindkét kezelőkart el kell engedni, hogy a hasítóék ismét felfelé mehessen.

Csak akkor szabad a hasított fát a hasítóasztalról elvenni, ha a hasítóék ismét a kiindulási helyzetében áll.

A következő hasítási folyamat előtt szükség szerint tisztítsa meg az asztalt a famaradékoktól és a forgácsoktól.

Ügyeljen arra, hogy a hasítandó fát mindig egyenesen állítsa a hasítóasztalra.

Ügyeljen arra, hogy a gallyas fa felrepedhet.

Semmiképpen se dolgozzon olyan fával, amelyet nem gallytalanítottak.

Ha otthagyja a gépet, akkor azt ki kell kapcsolni.



5.11 Munkavégzés a billenő asztallal

Az 550 mm alatti hosszúságú farönköket a hasításhoz a közbenső asztalra lehet helyezni és egy munkamenetben át lehet hasítani.

A hosszabb farönköket először be kell hasítani. Ehhez a billenő asztalt oldalra kell billenteni. (A kikapcsoló kart a billenő asztalon a billentés előtt működtetni kell.) Helyezze a farönköt a hasító láblemezére. A fa rögzítéséhez nyomja mindkét kezelőkart befelé. Nyomja most egyidejűleg mindkét kezelőkart lefelé, és engedje lefelé addig a hasítókést ameddig csak lehetséges. Ennek következtében a fa behasad. Ezután húzza szét valamelyest a kezelőkart, és engedje a hasítókést ismét felfelé mozogni. A behasított farönköt a hasítókéssel magával viszi felfelé.

Ha a hasítókéssel visszatért a kiindulási helyzetébe, akkor a billenő asztalt a felvitt farönk alatt meg kell fordítani. A billenő asztalnak a következő hasítási folyamathoz fel kell feküdni az oszlopon (lásd az ábrát a 2. „A gép alapkivitele” alatt). Ennek során a kikapcsoló karnak be kell akadni. Működtesse ezt követően a kezelőkart úgy, hogy a rönk felüljön a billenő asztalra. Tartsa meg a rönköt a farögzítéssel úgy, hogy a kezelőkarokat befelé nyomja. Most már a farönk ismét átható.

Mielőtt egy új farönköt tenne a láblemezre, a billenő asztalt ismét el kell billenteni és a láblemezt jól meg kell tisztítani.



Kikapcsoló kar a billenő asztalon

6. Szállítás

A fahasítót minden szállítás előtt le kell kapcsolni a hálózatról (a csatlakozódugót ki kell húzni a hálózati vezetékből).

A fahasító nagyon egyszerűen szállítható. A hátsó részén elhelyeztek egy tengelyt két kerékkel.

A szállításhoz a fahasítót kissé hátra kell billenteni, hogy a kerekek feküdjenek fel a földre.

A motorvédő lemez egyúttal markolatként is szolgál. Egy második markolatot a hasító oszlop felső végén helyeztek el.

A két kezelőkart szállításkor elől össze kell kötni, hogy ne tudjanak akaratlanul is össze-vissza billegni.

7. Hasító kereszt, hasítóék-szélesítő és hasítóék-hosszabbító

A fahasítóinkhoz tartozékként kapható egy hasító kereszt, egy hasítóék-szélesítő és egy hasítóék-hosszabbító.

A hasító kereszt egy munkafolyamatban 4 részre hasítja a tűzifát.

A hasítóék-szélesítő a fa jobb felhasítását teszi lehetővé.

A tartozék alkatrészeket egyszerűen fel kell tolni a hasítókéssre és egy M12-es csavarral rögzíteni.

Ügyeljen arra, hogy a tartozék alkatrészeket teljesen tolja fel a hasítókéssre, és a csavarral rögzítse!

A hasító kereszt oldalazó késének a ferde oldala a kezelő felé nézzen.

A hasítóék hosszabbító és a billenő asztal segítségével a méterfát is át lehet hasítani.

Ha a hasító keresztet, a hasítóék-szélesítőt vagy a hasítóék-hosszabbítót nem tolják fel teljesen a hasítókéssre, akkor azok a munkavégzés közben előre csúszhatnak és a kezelő személy sérüléséhez vezethetnek. Ezen felül a gépen is sérülések léphetnek fel.

A hasítóék hosszabbítót nem szabad a közbenső asztallal kombinálva használni. A hosszabbító rámege a közbenső asztalra és a hosszabbító vágóéle megsérülhet.

A hasító kereszt használatkor a kezelőkaron lévő faleszorítókat egészen kívülre kell állítani.

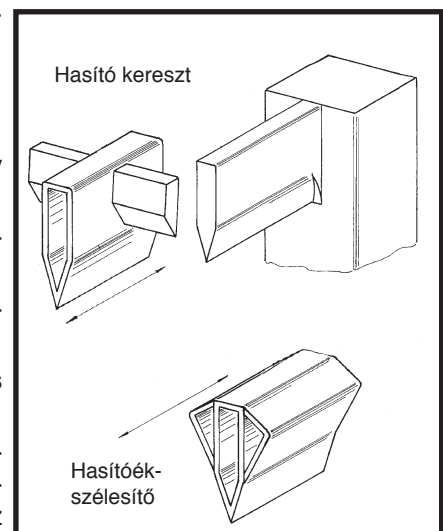

Hasítóék-hosszabbító

8. Ápolás és karbantartás



Az ápolási, karbantartási és takarítási munkákat csak kikapcsolt hajtásnál és álló szerszámnál szabad elvégezni!

8.1 Rendszeres ápolási feladatok

A következő munkákat szükség esetén, illetve rendszeresen el kell végezni:

- A gép megtisztítása a famaradékoktól, a forgácsoktól és az egyéb szennyeződésektől
- A hasító oszlopok vezetéseit bezsírozni
- A hidraulika olajsintjét ellenőrizni, olajvesztés esetén a teljes hidraulikus berendezés (tömlők és csavarkötések) tömítettségét ellenőrizni
- Az összes mozgó alkatrészt szükség szerint lekenni

8.2 A hidraulikaolajjal kapcsolatos útmutatások

Rendszeresen ellenőrizze a hidraulikaolaj szintjét. Ügyeljen arra, hogy ne juthasson szennyeződés, faforgácsok, stb. az olajtankba.

Soha ne üzemeltesse a hasítót olaj nélkül, illetve túl kevés olajjal. Ha olajhiány miatt levegő jut a rendszerbe, a hasító egyrészt nem működik többé pontosan (rángató, illetve lökő mozgások), másrészt megsérülhet a hidraulikaszivattyú.

Az első olajcserét kb. 25-30 üzemóra után kell elvégezni. Ez után a hidraulikaolajt kb. minden 50 üzemóra után, illetve évente egyszer kell cserélni.

A leeresztő csap az olajtank alsó oldalán található. A töltőcsap a tank jobb felső oldalán található.

Ajánlott hidraulikaolajok: DEA HD B 46, Shell Tellus 10 - 46, Esso Nuto H 46

Fogja fel az olajcserénél az elhasznált olajt egy megfelelő edényben. Ügyeljen arra, hogy az edény olajálló és legalább 7 liter befogadóképességű legyen. Kisebb edénynél az olajt több szakaszban tudja leengedni.

A fáradt olaj káros a környezetre, ezért szakszerűen ártalmatlanítani kell!

Az olajtartály feltöltése után a fahasítót háromszor-négyszer működtesse és a tanksapkát csak ezután helyezze fel ismét, hogy a levegő eltávozhasson a hidraulikus rendszerből.

8.3 A hasító oszlop vezetései

Amennyiben a fahasító üzemeltetésekor nyikorgó zajok lépnének fel, akkor a hasító oszlop vezetésében a műanyagvezetések meg kell kenni. A kenéshez a kereskedelemben kapható zsírt lehet használni.

Ezen ápolási intézkedést követően a nyikorgó zajok elmúlnak.

Ha a műanyagvezetések elhasználódása miatt a hasító oszlop és az oszlopvezetés közötti rés túl nagy, a műanyagvezetések ki kell cserélni.

9.Műszaki adatok

Hasítási magasság a láblemeztől	[mm]	1350
Hasítási magasság a közbenső asztaltól	[mm]	550
Hasítási magasság a billenő asztaltól	[mm]	900
Hasítási löket	[mm]	500
Minimális faátmérő	[mm]	70
Maximális faátmérő	[mm]	450
Hasító erő *	[t]	9
Maximális üzemi nyomás	[bar]	260
Motorteljesítmény P1	[kW]	4,0
Névleges áram	[A]	6,8
Fordulatszám	[U/min]	1400
Méretezett feszültség	[V]	400 3N/PE/AC3
Előbiztosíték	[A]	16 lomha
Hasítási idő	[s]	8
Felfelé-menet	[s]	3
Teljes magasság kitolva	[mm]	1600
Teljes magasság behúzva	[mm]	1100
Szélesség	[mm]	600
Mélység	[mm]	1000
Súly	[kg]	175
Olajmennyiség (tank)	[l]	8

* A hasítóerő $\pm 10\%$ -kal eltérhet.

9.1 Zajemisszió

A zajemisszió meghatározása tájékozó mérésként, a mezőgazdaság- és erdőgazdaság-technika munkaeszközei által okozott munkahelyi zaj megítélésére vonatkozó általános alapelvek és a mezőgazdaság- és erdőgazdaság-technika munkaeszközei zajának mérésére vonatkozó általános útmutatás szerint a következő paraméterekkel történt:

Mérőpont a gép elülső szélén, 1600 mm magasan, 1000 mm-rel a gép előtt $L_{pA} = 75$ dB(A).

9.2 Elektromos berendezés

Az elektromos berendezésen csak villamos szakember végezhet munkákat!

Használjon az elektromos üzemeltetésű hasító gépekhez egy helyileg változó egyedi védőkapcsolót (PRCD), amennyiben az ellátó hálózatban a hibaáram-védőkapcsolást (RCD) maximálisan 0,03 A névleges hibaárammal nem tervezték be.

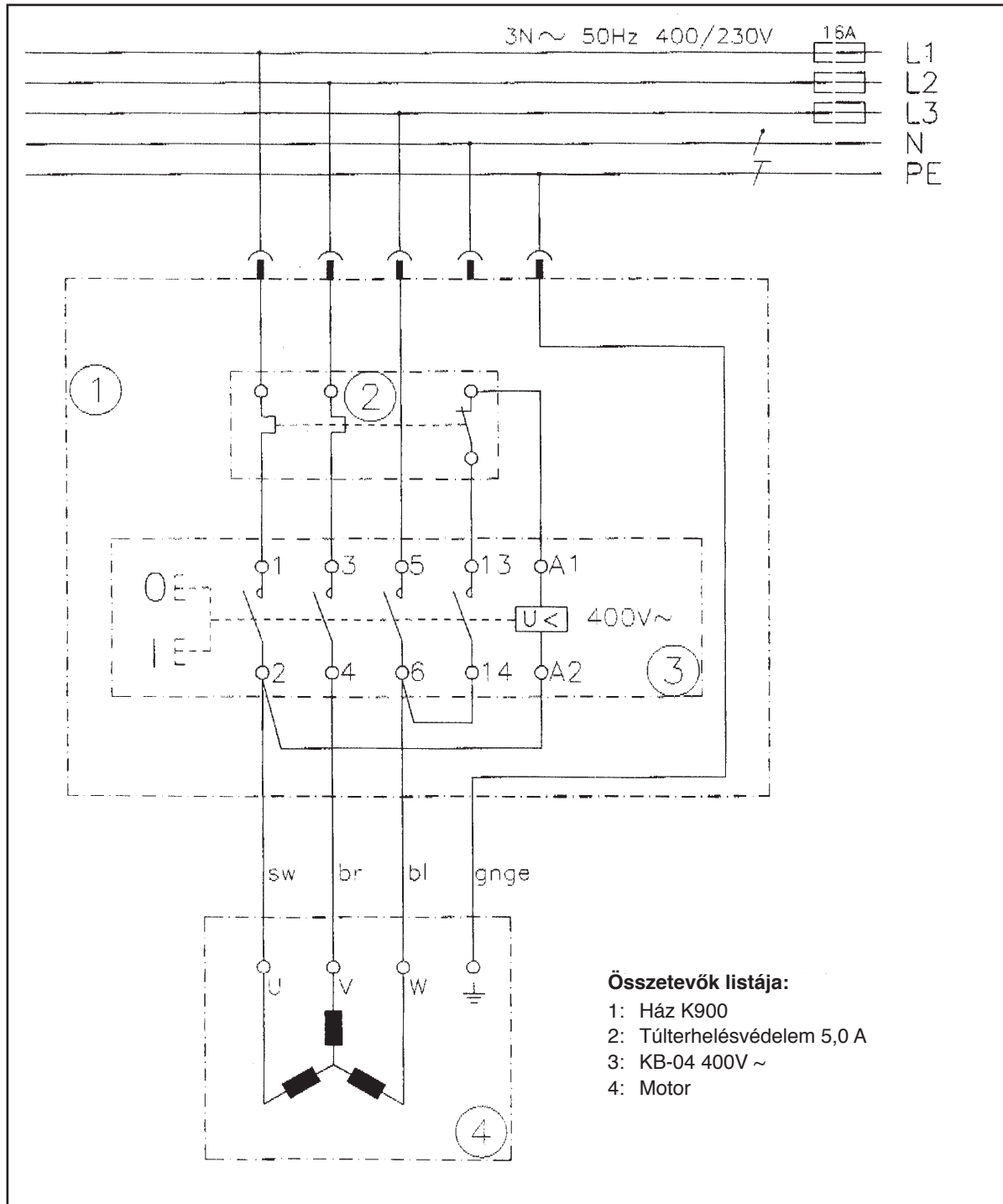

10. A maradék kockázat vizsgálata

10.1 Mechanikai veszélyek elhárítása

A mozgó alkatrészek (hasítókések) miatt fennálló összes veszélyt a kétkézes működtetéssel minimalizálták. A gép akkor sem üzemeltethető, ha az egyik kezelőkart mindig az alsó helyzetében rögzítik.

Tilos a kétkézes működtetést átszerelni, illetve üzemben kívül helyezni.

Amennyiben a kétkézes működtetést átszerelik, illetve üzemben kívül helyezik, a hasítási folyamat során növekszik a sérülésveszély.

Minden biztonsági berendezésnek a gépen kell maradni és nem szabad azokat használhatatlanná tenni.

Maradék kockázat: Ha a biztonsági berendezéseket üzemben kívül helyezik, át- vagy leépítik, a kezelő személy sérüléseket szenvedhet.

10.2 Elektromos veszélyek elhárítása

A gép összes feszültség alatt álló alkatrészét az érintés ellen szigetelték vagy biztosan rögzített és csak szerszámmal eltávolítható védőberendezésekkel borították.

Maradék kockázat: Ha a biztosan rögzített borítást járó gépnél és ki nem húzott csatlakozó vezetéknel eltávolítják, elektromos áramütés általi sérülések léphetnek fel.

11. Hibák, okok és megszüntetésük

Hiba	Ok	Megszüntetés
A hasítókés nem megy ki	<ul style="list-style-type: none">- A motor rossz forgásiránya (400 V)- Túl kevés hidraulikaolaj	<ul style="list-style-type: none">- A forgásirányt ellenőrizni- Feltölteni
A hasítókés nem megy vissza	<ul style="list-style-type: none">- Lásd fent	<ul style="list-style-type: none">- mint fent
A hasítókésnek nincs ereje	<ul style="list-style-type: none">- Túl kevés hidraulikaolaj- Szelep elállítva- A szivattyú elhasználva- A hengertömítő készlet megsérült	<ul style="list-style-type: none">- Feltölteni- beállítani- Kicserélni- Kicserélni
A hasítókés a munka során megáll	<ul style="list-style-type: none">- A fa túl nagy vagy ágas	<ul style="list-style-type: none">- A fát megfordítani
A hidraulikavezetékek nagyon melegednek	<ul style="list-style-type: none">- Túl kevés hidraulikaolaj- A szivattyú sérült- A szelep elállítva	<ul style="list-style-type: none">- Feltölteni- Kicserélni- beállítani
Az elektromotor nem indul	<ul style="list-style-type: none">- A hálózati csatlakozó /dugaszolóaljzat meghibásodott- Az elektromos kábel meghibásodott	<ul style="list-style-type: none">- Kicserélni- Kicserélni
Az elektromotor nagyon melegszik	<ul style="list-style-type: none">- Egy fázis hiányzik- A kábelkeresztmetszet túl kicsi- A motor tekercselése megsérült	<ul style="list-style-type: none">- Ellenőrizni- Kicserélni- Kicserélni

12. Műhelyszerviz, alkatrészek és garancia

Ápolás és javítások

A modern fahasítók, valamint a biztonsági szempontból fontos szerkezeti csoportok ápolása és üzembe helyezése minősített szakmai képzést és speciális szerszámokkal és tesztkészülékekkel ellátott műhelyt igényel.

Az összes, ebben a kezelési utasításban le nem írt munkát egy DOLMAR-szakműhelyben kell elvégezni.

A szakember rendelkezik a szükséges képzéssel, tapasztalattal és felszereléssel, hogy az Ön számára a mindenkor legkedvezőbb költségű megoldást tegye lehetővé, és segít Önnek szóval és tettel.

A harmadik, vagy nem jogosult személyek általi javítási kísérletek következtében a garanciaigény megszűnik.

Alkatrészek

A készüléke megbízható folyamatos működése és biztonsága függ a felhasznált alkatrészek minőségétől is. Csak eredeti alkatrészeket használjanak.

Csak az eredeti alkatrészek származnak a készülék gyártásából és garantálják ezért a lehető legjobb minőséget anyagban, méretpontosságban, működésben és biztonságban.

Az eredeti alkatrészeket és tartozékokat megkapja a szakkereskedőjénél. Ő rendelkezik a vonatkozó alkatrészjegyzékekkel a szükséges alkatrészszámok meghatározásához, és folyamatos információi vannak a módosításokról és az újításokról az alkatrészkinálathoz.

Kérjük azt is figyelembe venni, hogy a nem eredeti DOLMAR alkatrészek használatával nincs lehetőség a DOLMAR garanciális teljesítésére sem.

Garancia

A DOLMAR garantálja a kifogástalan minőséget és az olyan anyag-, vagy gyártási hibák esetében, amelyek a vásárlás napjától számított garanciális időn belül lépnek fel, vállalja a hibás alkatrészek cseréjével a javítás költségeit.

Kérjük figyelembe venni, hogy egyes országokban különleges garanciális feltételek érvényesek. Kétes esetben kérdezze meg az értékesítőt. A termék értékesítőjeként ő a felelős a garanciáért.

A megértését kérjük, hogy a következő kár-okokért nem vállalhatunk garanciát:

- A kezelési utasítás figyelmen kívül hagyása.
- A szükséges ápolási és tisztítási munkák elmulasztása.
- A normál használat melletti kopás.
- A hőmérséklet és az időjárás befolyása miatti sérülések.
- Nyilvánvaló túlterhelés a felső teljesítményhatár folyamatos túllépése miatt.
- Erőszak alkalmazása, szakszerűtlen kezelés, visszaélés vagy szerencsétlenség.
- A hiányos csatlakoztatás vagy felállítás miatti sérülések.
- Nem szakavatott személyek beavatkozásai vagy szakszerűtlen üzembe helyezési kísérletek.
- Nem megfelelő, illetve nem eredeti DOLMAR alkatrészek használata, amennyiben azok kárt okoztak.
- Nem megfelelő vagy régóta tárolt üzemyanyagok használata.
- Olyan sérülések, amelyek a bérbeadásból származó alkalmazási feltételekre vezethetők vissza.

A tisztítási, ápolási és beállítási munkákat nem ismerjük el garanciális teljesítményként. Minden garanciális munkát egy DOLMAR szakkereskedőnek kell elvégezni.

(Szerszámok).



DOLMAR GmbH
Postfach 70 04 20
D-22004 Hamburg
Germany
<http://www.dolmar.com>

Változtatás joga fenntartva

Form: 995 703 545 (1.06 HU)