

# KIEGÉSZÍTÉS A HASZNÁLATI UTASÍTÁSHOZ

## E57MA- MODELL (Önindítós típus)

Köszönjük, hogy a HITACHI-generátort választotta.

A használati utasítás ezen melléklete az Önindítós típus működtetéséhez készült. Kérjük, olvassa el, értse meg a mellékletet a kézikönyvvel együtt, mielőtt a gépet üzembe helyezné.

### AZ AKKUMULÁTOR BESZERELÉSE

#### ⚠ VIGYÁZAT:

- Az akkumulátort csak jól szellőztetett helyiségben, tűztől és gyúlékony anyagtól távol kezelje.
- Fordítson külön figyelmet arra, hogy az akkumulátorfolyadék ne kerüljön a szembe, ill. a bőrre.
- Hogy megelőzze a működési meghibásodást, az akkumulátorfolyadék hőmérséklete ne emelkedjen 45 °C
- Győződjön meg, hogy az alapzatra az akkumulátort biztonságosan szerelték fel.
- Rögzítse a piros vezetékét az akkumulátor pozitív (+) pólusához, a feketét pedig a negatív (-) pólushoz. Vigyázzon a helyes csatlakoztatásra.

#### ÖSSZESZERELÉS

1. Csatlakoztassa az akkumulátorvezetéseket az akkumulátorhoz. A piros vezetékét csatlakoztassa az anódhoz (+), a feketét pedig a katódhoz (-).
2. Erősítse a keretet ① az akkumulátor alapzatához ④ használva a csavarokat ⑤ és a csavaranyákat ③.
3. Rögzítse az akkumulátor alapzatát a keret alapzatához használva a csavarokat ② és a csavaranyákat ③.
4. Rögzítse az akkumulátort az alapzathoz ④ használva a tartozékokat ⑥, ⑦, ⑧, ⑨, ⑩, ⑪.

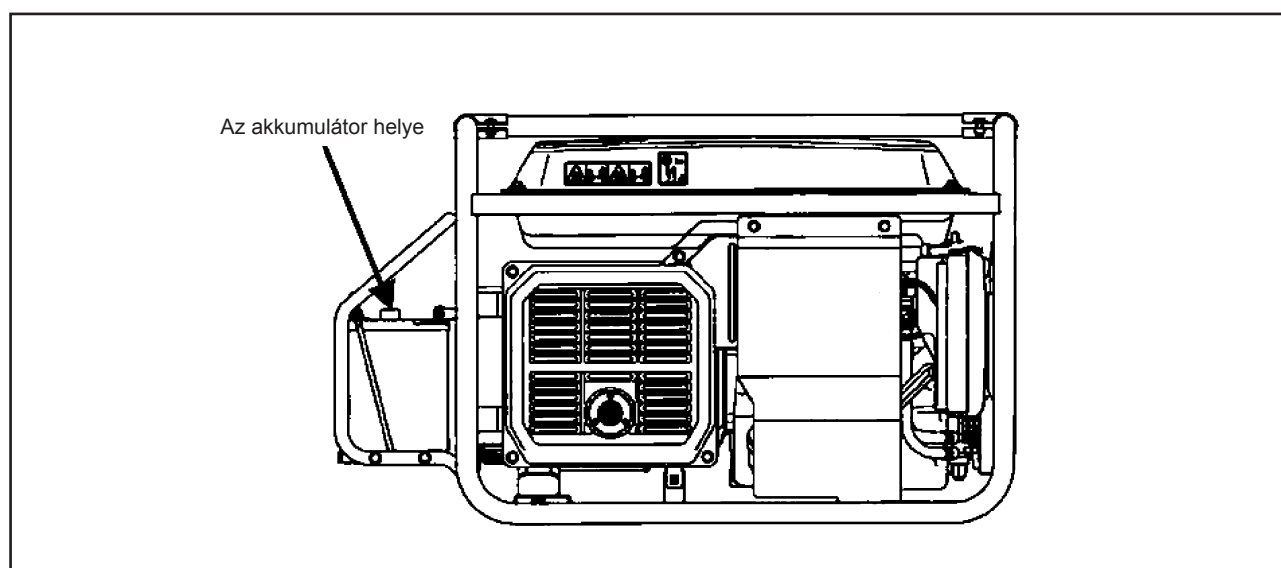
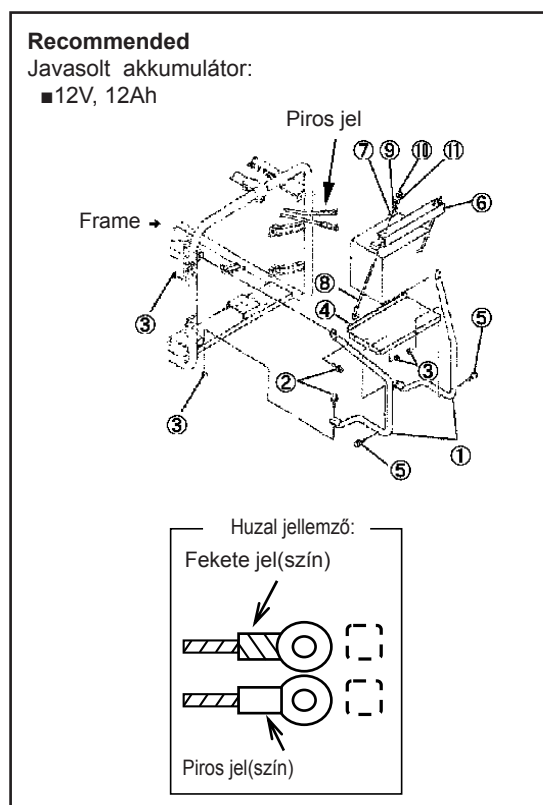

## MŰKÖDTETÉS

### A GENERÁTOR BEINDÍTÁSA

**⚠ FIGYELEM A generátor beindítása előtt győződjön meg, hogy elolvasta és megértette a kézikönyv minden biztonsági és működési utasítását.**

1. Válasszon le minden fogyasztót a generátorról, és állítsa az AC kapcsolót az „OFF” állásból az „ON” állásba.
2. Nyissa ki az üzemanyagcsapot.
3. Állítsa a karburátor-fojtószelepét „CLOSE” állásba.

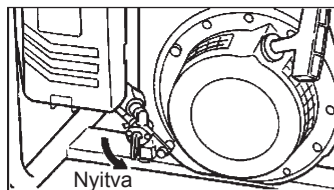

4. Fordítsa a gép kapcsolóját a „RUN”(I) pozícióba és nyomja meg a START gombot amíg a gép el nem indul. Ha gép nem indul el 5 másodperc alatt, engedje el a START gombot, várjon legalább 10 másodpercet mielőtt újra próbálkozna.

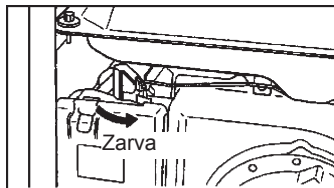

**MEGJEGYZÉS:** Alkalmazzon rövid indításokat (nem több mint 15 sec), hogy az indító élettartamát megnövelje.

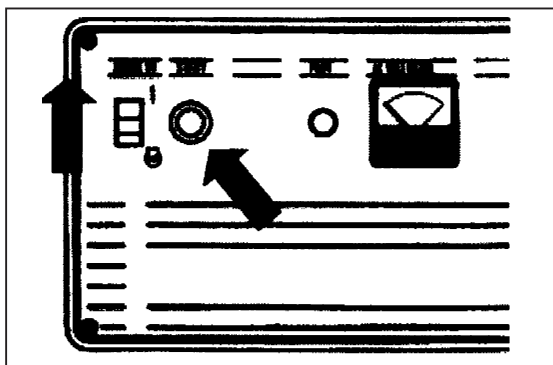

5. A motor indítása után fokozatosan állítsa a karburátor fojtószelepét vissza az „OPEN” (Nyitva) pozícióba.
6. Melegítse néhány percig a motort anélkül, hogy megterhelné.

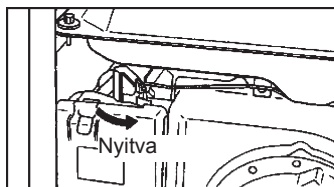

**MEGJEGYZÉS:** Ha alacsony az olajsztint a motorban, az nem indul el. Ha a motor nem indul, ellenőrizze az olajsztintet, szükség esetén töltsön olajat.

**MEGJEGYZÉS:** A megfelelő kenés érdekében, helyezze a generátort vízszintes felületre.

### A GENERÁTOR KIKAPCSOLÁSA

1. Húzza ki a generátor dugaszolóaljzatából a kábelt, és kapcsolja ki az AC kapcsoló
  
2. Hagyja a járó motort legalább 3 percig hűlni, terhelés nélkül.
  
3. Állítsa a motorkapcsolót az „OFF” állásba.
  
4. Zárja el az üzemanyagcsapot

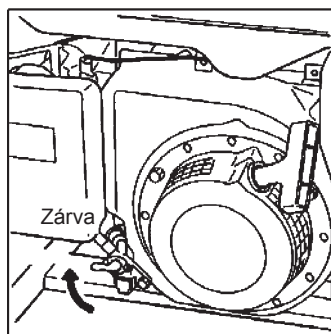
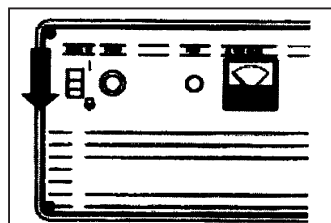
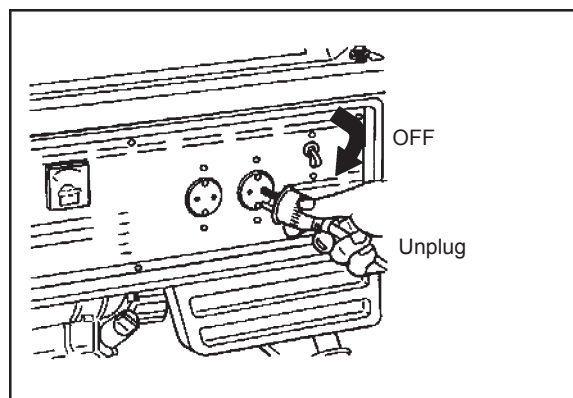

## KAPCSOLÁSI RAJZ

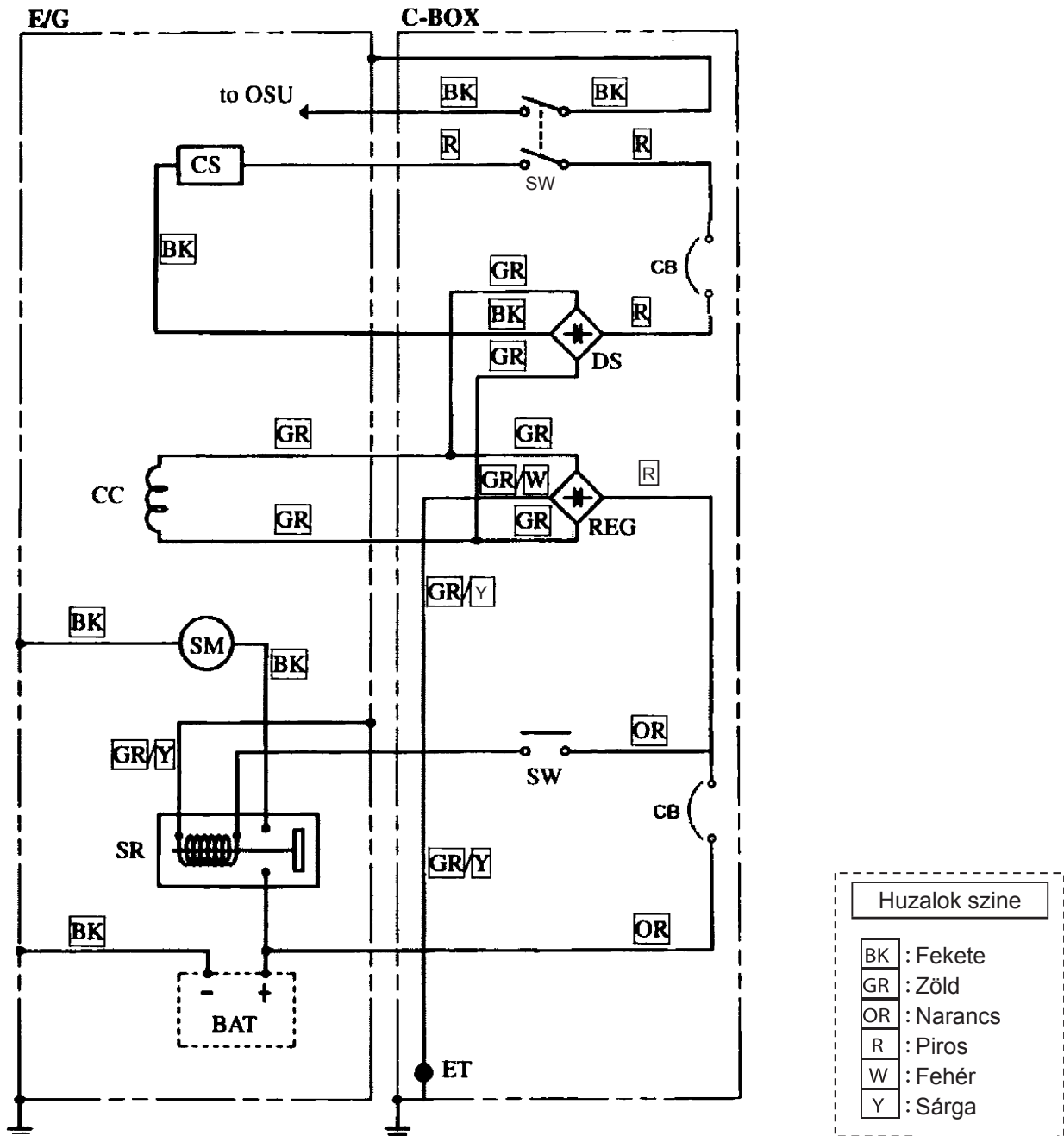

Szimb.	Megnevezés	Szimb.	Megnevezés
BAT	Akkumulátor	ET	Földelő kapocs
CB	CB DC védőáramkör	OSU	Olajnyomásmérő
C-BOX	Vezérlőszekrény	REG	Feszültségszabályozó
CC	Töltőtekercs	SM	Indítómotor
CS	Karburátor tekercese	SR	Indítórelé
DS	Dióda hid	SS	Start switch
E/G	Motor	SW	Motorkapcsoló